



SKU# S33MTSTK175-CH  
S33MTSTK175-BN  
S33MTSTK175-MB

## Single handle tub and shower trim kit

**Ensemble de garniture pour bain et douche à une manette**

**Conjunto ornamental de una manija para bañera y ducha**



### Before your Installation Avant l'installation Antes de Instalar

Check to make sure you have the following parts indicated below:  
Vérifier pour vous assurer que vous possédez les pièces au bas:  
Verifique que tenga todas las partes indicadas:

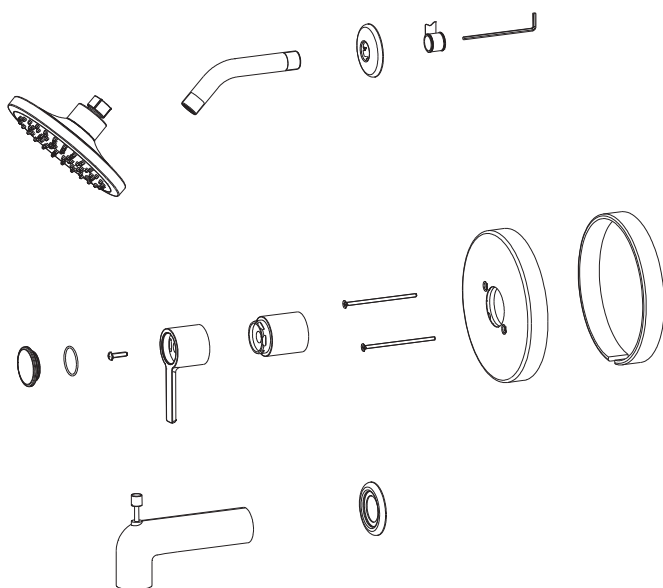

### Tools you will need Outils dont vous aurez besoin Herramientas necesarias



Pipe tape  
Ruban pour tuyau  
Cinta selladora para rosca



Phillips screwdriver  
Tournevis phillips  
Destornillador cruciforme



Hex wrench  
Clé hexagonale  
Llave hexagona

#### SAFETY TIPS

- Cover your drain to avoid losing parts.
- The fittings should be installed by a licensed plumber.

#### CONSEILS DE SÉCURITÉ

- Recouvrez le drain pour éviter de perdre des pièces.
- Les raccords doivent être installés par un plombier accrédité.

#### CONSEJOS DE SEGURIDAD

- Cubre el drenaje para evitar que se pierdan piezas.
- Estos acoplamientos deben ser instalados por un plomero con licencia.

**Need Help?** Please call our toll-free service line at 1-888-328-2383 for additional assistance or service. Call Monday to Friday 8 am - 8 pm EST, Saturday 9 am - 6 pm EST.

**Besoin d'aide?** Veuillez composer le numéro de notre ligne de service sans frais, soit le 1-888-328-2383, pour obtenir de l'aide supplémentaire du lundi au vendredi de 8 h à 20 h et le samedi de 9 h à 18 h, HNE.

**Requiere asistencia?** Si Necesitas ayuda y asistencia adicional por favor llame a nuestra línea de servicio gratuito al número 1-888-328-2383 con horario de Lunes a Viernes de 8:00 AM a 8:00 PM hora del Este y Sábado de 9:00 AM a 6:00 PM hora del Este.

# Faucet installation procedure

## Procédure d'installation du robinet

### Instalación del grifo

Shut off main water supply before installation.  
 Couper l'alimentation d'eau principale avant l'installation.  
 Cierre el suministro de agua antes de instalar.

The fittings should be installed by a licensed plumber.  
 Les raccords doivent être installés par un plombier qualifié pour exercer.  
 Las conexiones han de ser instaladas por un plomero autorizado.

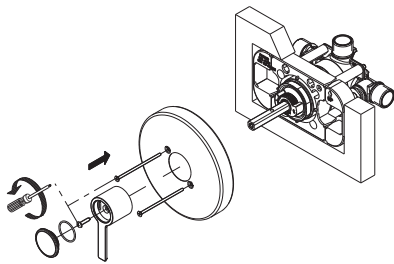
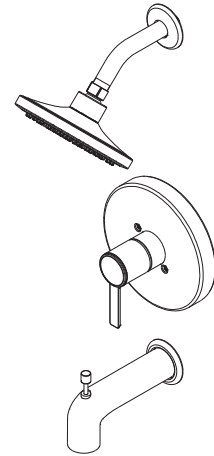

#### 1 Install escutcheon and handle onto valve.

Installer l'applique et la manette sur la valve.

Instale el escudo y la manija sobre la válvula.

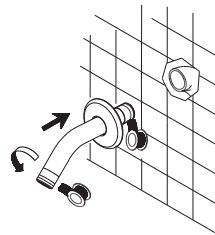

#### 2 Install shower arm and shower flange.

Installer le bras de douche et la bride de douche.

Instale el brazo de ducha y la brida del brazo de ducha.

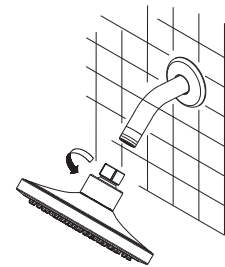

#### 3 Install the showerhead to shower arm. Note: Hand tighten only.

Installez la pomme de douche sur le bras de douche. Remarque: Serrez à la main seulement.

Instale la regadera en el brazo de la ducha. Nota: Sólo apretar a mano.

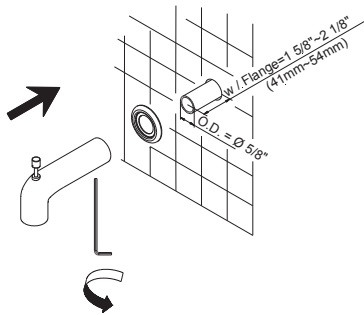

#### 4A Slip on installation over 1/2" copper pipe: Slide the spout over the pipe with the spout tight to the wall, tighten the set screw to the pipe.

Installation en glissant sur un tuyau de cuivre de 1/2 po (1,2 cm) Glisser le bec sur le tuyau en plaçant le bec tout contre le mur; serrer la vis de pression sur le tuyau.

Instalación por deslizamiento sobre tubo de cobre de 1/2". Deslice el vertedor sobre el tubo de montaje hasta que quede firme contra la pared. Asegúrelo con tornillo de presión.

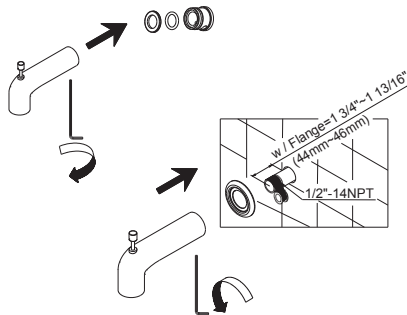

#### 4B Apply pipe sealant tape on the pipe nipple threads. Before installing spout, remove the adapter assembly (including plastic adapter, plastic washer, O-Ring) by backing out the set screw and pulling out the copper tube adapter assembly. Slide the flange and spout over the pipe; with the spout tight to the wall, tighten the set screw to the pipe.

Appliquer du ruban d'étanchéité pour tuyau sur les filets du raccord de tuyau. Avant d'installer le bec, enlever l'ensemble d'adaptateur (comprenant l'adaptateur de plastique, la rondelle de plastique et le joint torique) en dévissant la vis de pression et en sortant l'ensemble d'adaptateur de tuyau de cuivre. Glisser la bride et le bec sur le tuyau. Alors que le bec est tout contre le mur, serrer la vis de pression sur le tuyau.

Aplice cinta selladora de plomería en la rosca del niple. Antes de instalar el grifo, remueva el ensamblaje del adaptador, que incluye el adaptador y arandela de plástico, y la argolla-O, aflojando el tornillo de presión. Deslice la brida y el vertedor del grifo sobre el tubo de montaje, y apoyando el vertedor firmemente sobre la pared, vuelva a ajustar el tornillo.

# Troubleshooting / Dépannage / Guía de solucionar problemas

If you've followed the instructions carefully and your faucet still does not work properly, take these corrective steps.

*Si vous avez suivi attentivement les instructions et que votre robinet ne fonctionne toujours pas correctement, apporter les correctifs suivants.*

*Si usted ha seguido las instrucciones cuidadosamente y su grifo todavía no funciona correctamente, sigue estos pasos correctivos.*

<b>Problem/Problème/Problema</b>	<b>Cause/Cause/Causa</b>	<b>Action/Correctif/Solución</b>
Leaks underneath handle.	Retainer nut has come loose. Seal on cartridge is dirty or damaged.	Tighten the retainer nut. Clean or replace ball seal.
<i>Fuites sous la manette.</i>	<i>L'écrou de serrage est desserré. Le joint sur la cartouche est sale ou abîmé.</i>	<i>Serrez l'écrou de serrage. Nettoyer ou remplacer le joint à bille.</i>
<i>Goteo debajo de la manija.</i>	<i>La tuerca de retención está floja. El sello del cartucho está dañado o sucio.</i>	<i>Aprieta la tuerca de retención. Limpie o reemplace el sello de bola.</i>
Water will not shut off completely.	Rubber valve seat is dirty or broken.	Remove handle and cartridge to check rubber valve seat. Clean or replace it.
<i>L'eau ne cesse pas complètement de couler.</i>	<i>Le siège de valve en caoutchouc est sale ou brisé.</i>	<i>Enlevez la poignée et la cartouche, et vérifiez le siège de valve en caoutchouc. Nettoyez-le ou remplacez-le.</i>
<i>El agua no se cierra completamente</i>	<i>El alojamiento de la válvula de goma está sucio o roto.</i>	<i>Retire la manija y el cartucho para revisar el alojamiento de la válvula de goma. Límpielo o reemplácelo.</i>

**Note:** This product is engineered to meet the EPA WaterSense requirement. The flow rate is governed by the flow rate controller. If replacement is ever required, be sure to request WaterSense compliant showerhead flow rate controller to retain the water conserving faucets of this product. For use with an automatic compensating valve rate at 1.3 gpm (4.9 L/min) or less.

**Remarque:** Ce produit a été conçu pour répondre aux exigences WaterSense de l'EPA. Le débit est réglé par un régulateur de débit. Si cette pièce doit être remplacée, s'assurer de demander un régulateur de débit pour pomme de douche certifié WaterSense pour conserver la fonction d'économie d'eau du robinet.

*Utiliser une vanne de compensation automatique d'un débit nominal de 1,3 gpm (4,9 L/min) ou moins.*

**Nota:** Este producto se ha concebido para cumplir con la normativa WaterSense de la EPA. El régimen de flujo está controlado por el controlador de régimen de flujo. Si hubiera que efectuar una sustitución, solicite un controlador del régimen de flujo de la cabeza de la ducha que cumpla con la normativa WaterSense para retener el agua, conservando los grifos de este producto.

*Utilice una válvula reguladora automática de capacidad nominal para 1.3 gpm (4.9 L/min) o menos.*

# Replacement parts / Pièces de rechange / Repuestos

Keep this manual for ordering replacement parts.

Conserver ce manuel pour commander les pièces de rechange.

Guarde este folleto como una referencia para pedir repuestos.

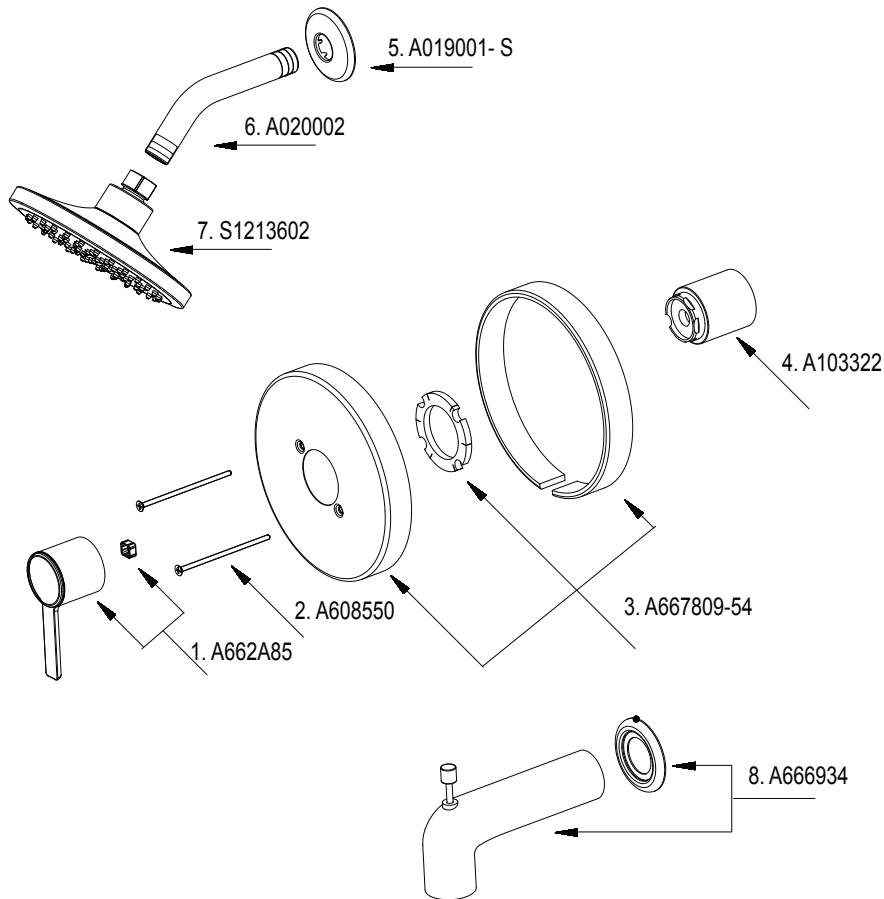

- 1 Metal handle assembly / Assemblage de manette en métal / Ensamblaje de manija metálicas
- 2 Screw set / Ensemble de vis / Juego de tornillo
- 3 Escutcheon assembly / Assemblage d'applique / Ensamblaje del Escudo
- 4 Sleeve / Manchon / Manga
- 5 Shower arm flange / Bride de bras de douche / Brida del brazo de la ducha
- 6 Shower arm / Bras de douche fileté / Brazo de ducha
- 7 Shower head / Pomme de douche / Cabeza de ducha
- 8 Spout Assembly / Assemblage du bec / Ensamblaje de vertedor

## MAINTENANCE

Your new faucet is designed for years of trouble-free performance.

Keep it looking new by cleaning it periodically with a soft cloth. Do not use abrasive cleaners, steel wool, or harsh chemicals when cleaning this faucet, or the warranty will be voided.

## ENTRETIEN

Votre nouveau robinet est conçu pour fonctionner sans problèmes, des années durant.

Préservez son apparence neuve en le nettoyant périodiquement à l'aide d'un chiffon doux. Ne pas utiliser de nettoyants abrasifs, de laine d'acier ou de produits chimiques puissants pour nettoyer ce robinet, sinon la garantie est annulée.

## MANTENIMIENTO

Su grifo nuevo está diseñado para brindar años de servicio sin problemas. Mantenga su apariencia nueva limpiándolo

periódicamente con un paño suave. Ne pas utiliser de nettoyants abrasifs, de laine d'acier ou de produits chimiques puissants pour nettoyer ce robinet, sinon la garantie est annulée.